

**Gültigkeit und Lieferumfang**

Gültig für: BGL 30C-xxx-S4 und BGL 50C-xxx-S4.  
 (xxx = Version 001 bis 002)  
 Lieferumfang:  
 – 1 Stück Analoge Gabel BGL yyC-xxx-S4

**Zubehör**

Wir empfehlen zur Montage und Inbetriebnahme des Sensors folgenden Balluff-Zubehör:

Beschreibung	Typcode	Bestellcode
Anschlusskabel, Ende offen	BCC M415-0000-1A-003-PX0434-050	BCC032H
Verbindungskabel Sensor ⇄ Busmodul, Buchse gewinkelt – Stecker gerade	BCC M425-M414-3A-304-PX0434-050	BCC03AH
Verbindungskabel Sensor ⇄ Busmodul, Buchse gewinkelt – Stecker gewinkelt	BCC M425-M424-3A-304-PX0434-050	BCC03AR
Befestigungsplatte BMS-System	BMS CS-M-D12-BX10-08	BAM01F3

Zubehör bitte separat bestellen.

**Sicherheitshinweise**

-  Lesen Sie diese Bedienungsanleitung vor der Inbetriebnahme des Geräts sorgfältig durch.
-  Diese Geräte sind keine Sicherheitskomponenten gemäß der EU-Maschinenrichtlinie. Sie dürfen nicht eingesetzt werden, wenn die Sicherheit von Personen oder Maschinen von der Gerätefunktion abhängt.
-  Die Unfallverhütungsvorschriften und örtlich geltende gesetzliche Bestimmungen sind zu beachten.
-  Montage, Anschluss und Inbetriebnahme darf nur durch Fachpersonal erfolgen. Die Technischen Daten sind zu beachten!
-  Nicht direkt in die Lichtquelle blicken – Gefahr von Blendung und Irritation! Montieren Sie den Sensor so, dass kein direkter Blick in die Lichtquelle möglich ist.
-  LED Einstufung: Freie Gruppe nach IEC 62471:2006-07.
-  Nicht in explosionsgefährdeten Bereichen verwenden! – Gefahr der Zündung!
-  Das Gerät ist während des Anschlusses, der Inbetriebnahme und des Betriebs vor Feuchtigkeit und Verunreinigung zu schützen.
-  Das Gerät ist dauerhaft vor mechanischen Einwirkungen z.B. Stößen und Vibrationen zu schützen.
-  Der Hersteller haftet nicht für Schäden aus fehlerhafter Benutzung. Die Garantie des Herstellers erlischt, wenn das Gerät geöffnet wird.
-  Setzen Sie den Sensor außer Betrieb, falls nicht behebbare Fehler auftreten.
-  Mit dem CE-Zeichen bestätigen wir, dass die Geräte den Anforderungen der EG-Richtlinien 2004/108/EWG (EMC) und des EMV-Gesetzes entsprechen. Die Geräte erfüllen die EMV-Anforderungen der Fachgrundnormen EN 60947-5-2.

**Montagehinweise**

- ▶ Montieren Sie den Sensor mit der Senderseite nach unten. Der Sender befindet sich im dünneren Schenkel.
- ▶ Montieren Sie den Sensor fest an einer stabilen, vibrationsfreien Halterung.
- ▶ Richten Sie den Sensor so aus, dass die Bedienelemente jederzeit leicht zugänglich sind.
- ▶ Die zu erkennende Objektkante oder Bahnkante soll sich im Normalzustand in der Mitte des Erkennungsbereichs befinden.
- ▶ Die Objektkante ist so zu positionieren, dass eine stetig zu- oder abnehmende Abschattung gegeben ist und das Objekt zu keiner Zeit vom Licht umstrahlt wird.
- ▶ Der Erkennungsbereich des Sensors ist durch 2 Linien gekennzeichnet
- ▶ Beachten Sie, dass der Sensor seine Lage während der Inbetriebnahme und im Normalbetrieb nicht verändern darf.
- ▶ Montieren Sie den Sensor geschützt vor der Ablagerung von Staub, Schmutz oder Flüssigkeiten.
- ▶ Nutzen Sie die Abblaseöffnungen, falls sich der Sensor in staubiger Umgebung befindet.
- ▶ Montieren Sie den Sensor nicht an einer Stelle, an der dieser oder das Objekt direkter Sonneneinstrahlung oder starkem Umgebungslicht ausgesetzt ist.

**Elektrische Verbindung**

Verbinden Sie Pin1 mit 24V DC und Pin 3 mit Masse. Die Schaltausgänge befinden sich auf Pin 2 und Pin 4.

Steckverbinder M12 (Stift), 4-polig, A-codiert:

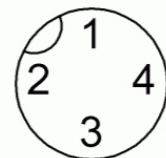

Pin	Funktion	Aderfarben BCCxxx
1	+24 VDC	braun
2	Schaltausgang 2	weiss
3	Masse (0 V)	blau
4	Schaltausgang 1	schwarz

**Einlernen und Konfiguration der Schaltausgänge**

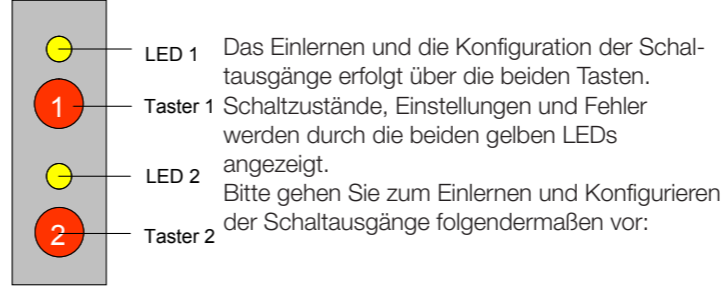

**a. Einlernen Schaltausgang 1**

- ▶ Positionieren Sie das Objekt im Schaltpunkt 1.
- ▶ Stellen Sie den Schaltpunkt gemäß dem folgenden Ablaufdiagramm ein.
- ▶ Überprüfen Sie die korrekte Funktion.

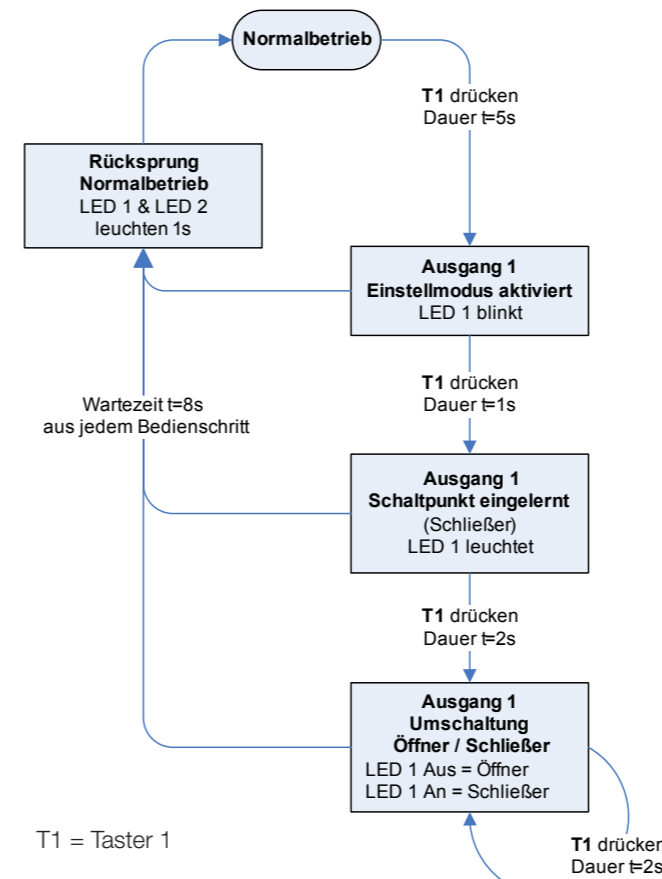

T1 = Taster 1

**b. Einlernen Schaltausgang 2**

- ▶ Positionieren Sie das Objekt im Schaltpunkt 2.
- ▶ Stellen Sie den Schaltpunkt gemäß dem folgenden Ablaufdiagramm ein.
- ▶ Überprüfen Sie die korrekte Funktion.

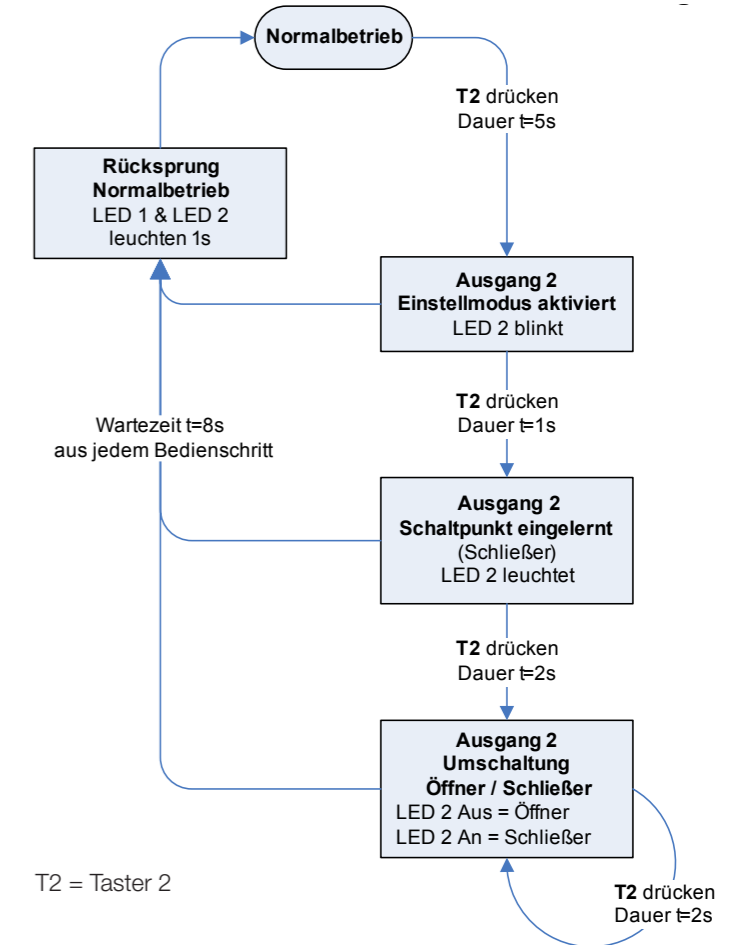

T2 = Taster 2

## Abmessungen

BGL 30C-xxx-S4

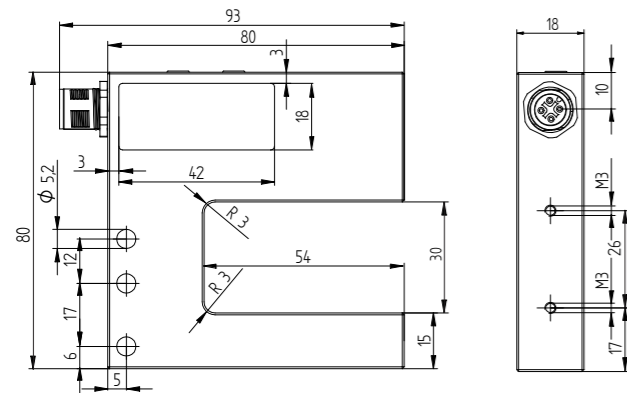

umlaufende Fase 0,5 mm  
alle unbemaßten Radien 1,0 mm

BGL 50C-xxx-S4

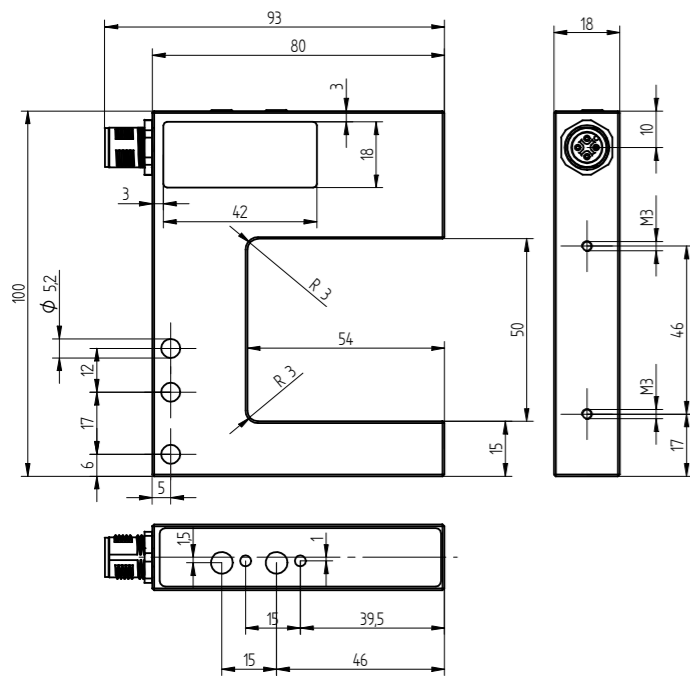

umlaufende Fase 0,5 mm  
alle unbemaßten Radien 1,0 mm

## Variantenübersicht

Alle Varianten haben 2 digitale Schaltausgänge.

Bestellcode	Typcode	Gabelweite	dig. Ausgang
BGL002Z	BGL 30C-001-S4	30 mm	2 x PNP
BGL0030	BGL 30C-002-S4	30 mm	2 x NPN
BGL0037	BGL 50C-001-S4	50 mm	2 x PNP
BGL0038	BGL 50C-002-S4	50 mm	2 x NPN

## Technische Daten

### Elektrische Daten (typisch)

Betriebsspannung $U_b$	18 ... 30 VDC
Restwelligkeit $U_{pp}$	< 10%, max. 2V
Leerlaufstrom	< 20 mA
Digitalausgänge	2 x Schaltausgang
Ausgangsstrom	Max. 100 mA je Ausgang
Ausgangsfunktion	Umschaltbar Öffner/Schließer
LED Anzeigen	1 LED gelb je Ausgang
Schaltfrequenz	500 Hz
Ansprechzeit	< 1 ms
Bereitschaftsverzug	< 100 ms
Einstellung	2 x Teach-Taste
Steckverbinder	M12, 4-polig, A-codiert

### Optische Daten

Lichtart	Rotlicht 633 nm
Fremdlicht max.	5 kLux
Erkennungsbereich	28 mm
Auflösung	< 0,08 mm
Wiederholgenauigkeit	0,15 mm
Hysterese	$\pm 0,8\%$
Verschmutzung	Kompensation bis 10 % Intensitätsverlust, danach Fehleranzeige: schnelles, gleichzeitiges Blinken beider LEDs

### Werkseinstellung

Schaltausgang 1	60% Abschattung
Schaltausgang 2	80% Abschattung
Bitte Ausgänge vor Inbetriebnahme der Anlage einlernen	

### Mechanische Daten

Werkstoff Gehäuse	Aluminium eloxiert
Werkstoff aktive Fläche	PMMA
Schutzart nach IEC 60529	IP67
Gewicht	BGL 30C 155 g BGL 50C 175 g

## Umgebungsdaten

Verpolungssicher	Ja
Kurzschlussfest	Ja
Umgebungstemperatur $T_a$	-5 °C ... +55 °C
Lagerungstemperatur	-25 °C ... +70 °C

## Kontakt

**Deutschland**  
Balluff GmbH  
Schurwaldstraße 9  
73765 Neuhausen a.d.F.  
Telefon +49 7158 173-0  
Telefax +49 7158 5010  
balluff@balluff.de

www.balluff.com

**USA**  
Balluff Inc.  
8125 Holton Drive  
Florence,  
Kentucky 41042-0937  
Phone 8 59/7 27-22 00,  
1-8 00-5 43-83 90  
Fax 8 59/7 27-48 23  
applications@balluff.com

## Photoelectric Sensors Analog Fork Sensor BGL Series C Basic

No. 870 451 D/E • Edition 1005 replaces Edition 0911

### Applicability and Scope

Applies to: BGL 30C-xxx-S4 and BGL 50C-xxx-S4.

(xxx = Version 001 to 002)

Scope of delivery:

- Qty. 1 Analog Fork Sensor BGL yyC-xxx-S



### Accessories

We recommend the following Balluff accessories for mounting and commissioning the sensor:

Description	Part number	Order code
Connection cable, open end	BCC M415-0000-1A-003-PX0434-050	BCC032H
Connection cable sensor ↔ bus module, rt. angle female, straight male	BCC M425-M414-3A-304-PX0434-050	BCC03AH
Connection cable sensor ↔ bus module, rt. angle female, rt. angle male	BCC M425-M424-3A-304-PX0434-050	BCC03AR
BMS System mounting plate	BMS CS-M-D12-BX10-08	BAM01F3

Please order accessories separately.

### Safety Notes

-  Please read this operating manual carefully before starting up the device.
  -  These devices are not safety components according to the EU Machine Directive. They may not be used when the safety of persons or machines depends on device function.
  -  The accident prevention regulations and local prevailing legal provisions must be observed.
  -  Mounting, connection and startup are permitted only by specialized personnel. Observe the Technical Data!
  -  Do not look directly into the light source – risk of glare and irritation! Install the sensor so that no direct view of the light source is possible.
  -  LED Rating: Exempt Group according to IEC 62471:2006-07
  -  Do not use in explosion hazard areas! – Risk of ignition!
  -  The device must be protected from moisture and contamination while connecting, during startup and operation.
  -  The device must be continually protected from mechanical effects such as shock and vibration.
  -  The manufacturer is not liable for damage due to improper use. The manufacturer's warranty is revoked if the device is opened.
  -  Take the sensor out of service if non-clearable faults occur.
-  With the CE Marking we confirm that the devices meet the requirements of the EC Directives 2004/108/EWG (EMC) and the EMC Law. The devices meet the EMC requirements of Generic Standards EN 60947-5-2.

### Installation instructions

- ▶ Install the sensor with the emitter side facing down. The emitter is located in the narrower leg.
- ▶ Install the sensor firmly on a stable, vibration-free holder.
- ▶ Orient the sensor so that the operating elements are easily accessible.
- ▶ The target object edge or track edge should normally be located in the center of the detection zone.
- ▶ Position the object edge so that there is continuous increasing or decreasing shading and the object is not surrounded by the light at any time.
- ▶ The detection zone of the sensor is indicated by 2 lines.
- ▶ Note that the sensor is not permitted to change its location during startup and in normal operation.
- ▶ Install the sensor where it is protected from accumulations of dust, dirt or liquids.
- ▶ Use the blow-off openings if the sensor is located in a dusty environment.
- ▶ Do not install the sensor in a location where it or the target is exposed to direct sunlight or strong ambient light.

### Electrical connection

Connect Pin 1 to 24V DC and Pin 3 to ground.  
The switching outputs are located on Pin 2 and Pin 4.

M12 connector (male), 4-pin, A-coded:

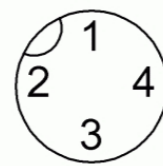

Pin	Function	Wire colors BCCxxx
1	+24 VDC	brown
2	Switching output 2	white
3	Ground (0 V)	blue
4	Switching output 1	black

### Teaching and configuring the switching outputs

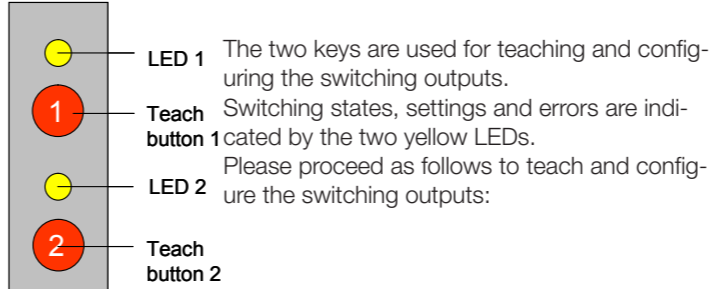

#### a. Teaching switching output 1

- ▶ Position the object at Switchpoint 1.
- ▶ Set the switchpoint according to the following flow chart.
- ▶ Verify correct function.

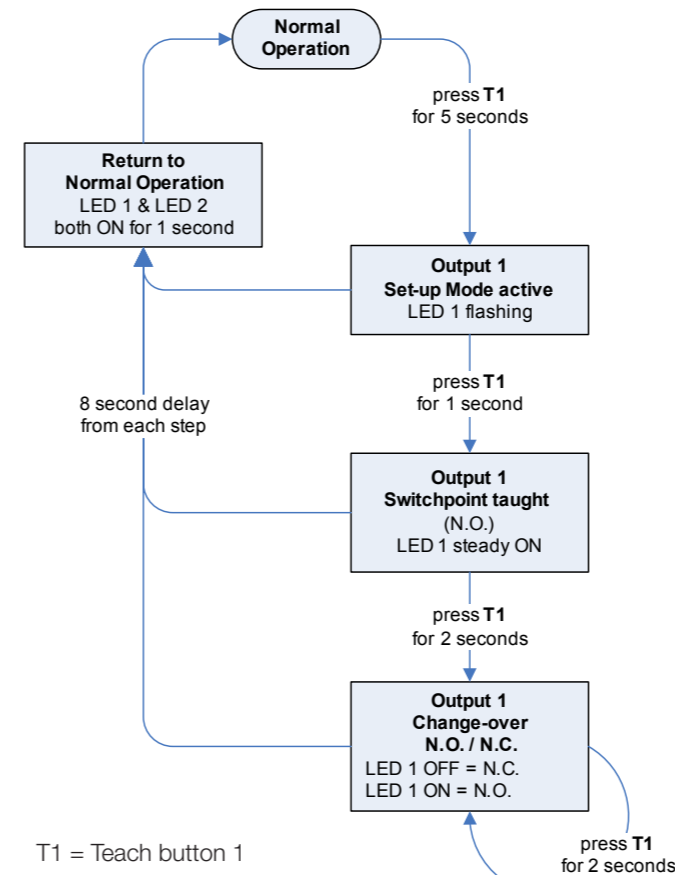

#### b. Teaching switching output 2

- ▶ Position the object at Switchpoint 2.
- ▶ Set the switchpoint according to the following flow chart.
- ▶ Verify correct function.

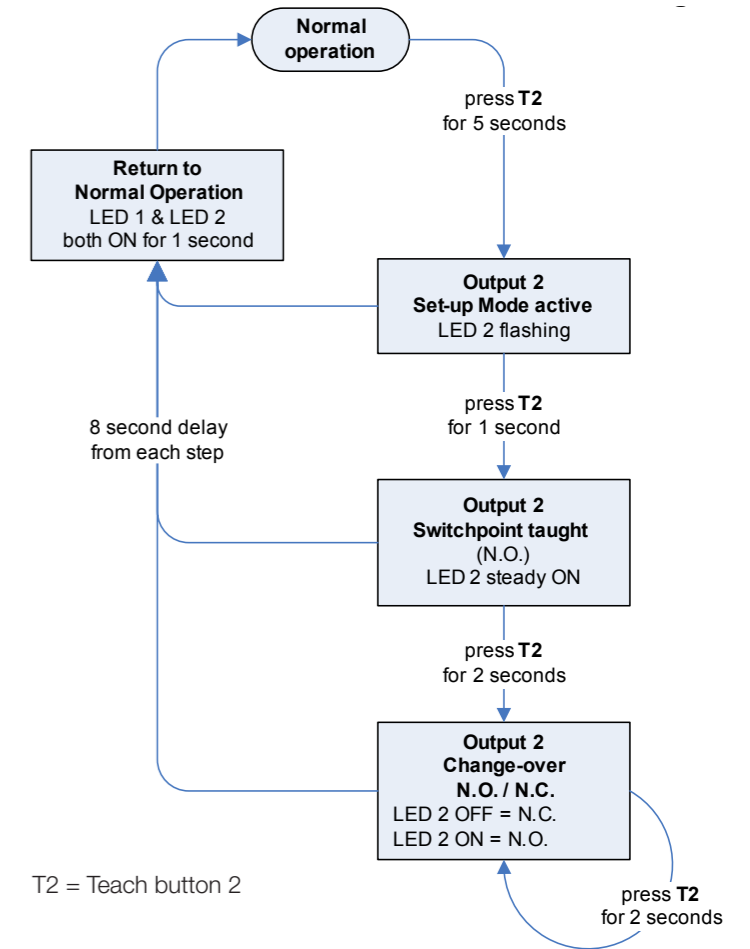

## Dimensions

BGL 30C-xxx-S4

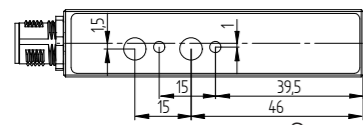
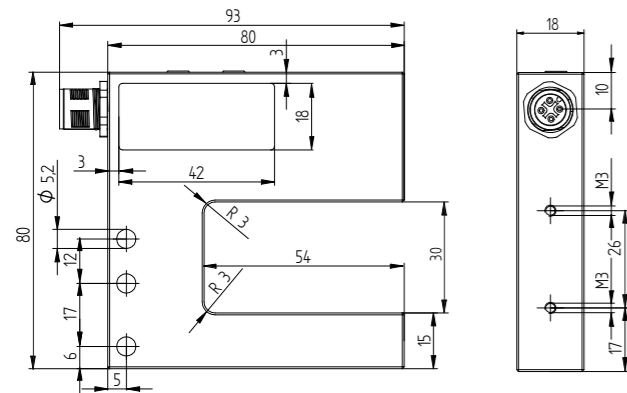

Surrounding chamfer 0.5 mm  
All unspecified radii 1.0 mm

BGL 50C-xxx-S4

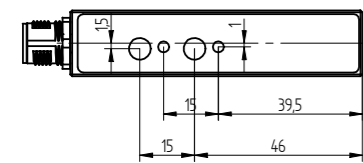
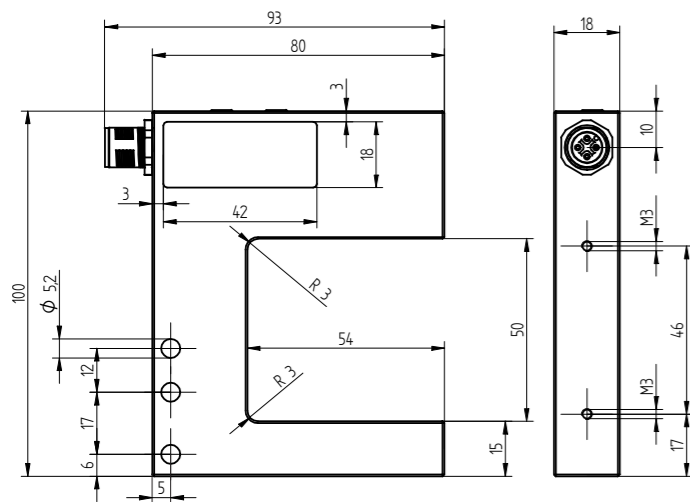

Surrounding chamfer 0.5 mm  
All unspecified radii 1.0 mm

## Overview of models

All models have 2 digital switching outputs.

Order code	Part number	Fork opening	dig. output
BGL002Z	BGL 30C-001-S4	30 mm	2 x PNP
BGL0030	BGL 30C-002-S4	30 mm	2 x NPN
BGL0037	BGL 50C-001-S4	50 mm	2 x PNP
BGL0038	BGL 50C-002-S4	50 mm	2 x NPN

## Technical Data

### Electrical data (typical)

Operating voltage $U_b$	18 ... 30 VDC
Ripple $U_{pp}$	< 10%, max. 2V
No-load current	< 20 mA
Digital outputs	2 x switching outputs
Output current	Max. 100 mA per output
Output function	Selectable N.O./N.C.
LED indicators	1 yellow LED per output
Switching frequency	500 Hz
Response time	< 1 ms
On-delay	< 100 ms
Setting	2x Teach keys
Connector	M12, 4-pin, A-coded

### Optical data

Light type	Red light 633 nm
Ambient light, max.	5 kLux
Detection range	28 mm
Resolution	< 0.08 mm
Repeat accuracy	0.15 mm
Hysteresis	$\pm 0.8\%$
Contamination	Compensation up to 10% intensity loss, then error indication: Rapid flashing of both LEDs

### Default settings

Digital Output 1	60% shading
Digital Output 2	80% shading
	Please teach digital Output before commissioning

### Mechanical data

Housing material	Anodized aluminum
Active surface material	PMMA
Enclosure rating per IEC 60529	IP67
Weight	BGL 30C 155 g BGL 50C 175 g

## Ambient data

Reverse polarity protected	yes
Short circuit protected	yes
Ambient temperature $T_a$	-5 °C ... +55 °C
Storage temperature	-25 °C ... +70 °C

## Contact

### Germany

Balluff GmbH  
Schurwaldstraße 9  
D-73765 Neuhausen a.d.F.  
Phone +49 7158 173-0  
Fax +49 7158 5010  
balluff@balluff.de

www.balluff.com

### USA

Balluff Inc.  
8125 Holton Drive  
Florence,  
Kentucky 41042-0937  
Phone 8 59/7 27-22 00,  
1-8 00-5 43-83 90  
Fax 8 59/7 27-48 23  
applications@balluff.com