

Инклинометр с двумя программируемыми точками переключения B1N360V-Q20L60-2UP6X3-H1151

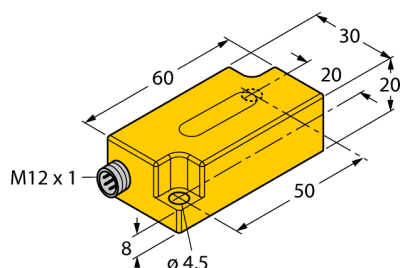

- Прямоугольный, высота 20 мм
- Пластик, PBT-GF20-V0
- Индикация рабочего напряжения и статуса переключения
- Два программируемых выхода
- Точки переключения в диапазоне между 0° и 360°
- 4-проводн. DC, 10...30 В DC
- Разъем "папа", M12 x 1

Схема подключения

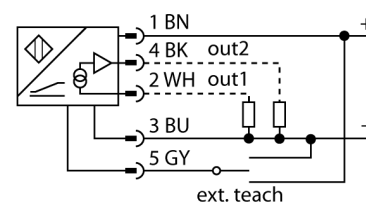

Принцип действия

Угол наклона детектируется при помощи бесконтактного полупроводникового чувствительного элемента.

Тип	B1N360V-Q20L60-2UP6X3-H1151
Идент. №	1534051
Диапазон измерений [A...B]	0...360°
диапазон измерения оси z	0...360°
Условия монтажа	вертикальн.
Повторяемость	≤ 0.2 % полн. шкалы
Абсолютная точность (при 25°C)	+/- 0.5°
Типовой температурный коэфф.	0.03 %/K
Разрешение	≤ 0.14°
Температура окружающей среды	-30...+70 °C
Рабочее напряжение	10... 30В =
Остаточная пульсация	≤ 10 % U _{ss}
Ток холостого хода I ₀	≤ 35 mA
Остаточный ток	≤ 0.1 mA
Испытательное напряжение изоляции	≤ 0.5 kV
Выходной ток	≤ 500 mA
Запаздывание отклика	500 мс
Задержка выпадания	350 мс
Защита от короткого замыкания	да/ термич.
Падение напряжения при I ₀	≤ 1 В
Защита от обрыва провода/ обратной полярности	yes/ полн.
Выходная функция	5-контакт., Н.О./Н.З., 2 - PNP Защита от импульсных перенапряжений от +U _b к (U _b - 40В)
Конструкция	прямоугольный, Q20L60
Размеры	60 x 30 x 20 мм
Материал корпуса	Пластмасса, ПК
Электрическое подключение	разъем, M12 x 1
Вибростойкость	55 Гц (1 мм)
Ударопрочность	30 g (11 мс)
Класс защиты	IP68 / IP69K
Средняя наработка до отказа	399лет в соответствии с SN 29500-(Изд. 99) 40 °C
Индикатор рабочего напряжения	светодиодзел.
Индикация состояния переключения	2 x светодиод желтый

Инклинометр с двумя программируемыми точками переключения B1N360V-Q20L60-2UP6X3-H1151

Инструкция по монтажу / Описание

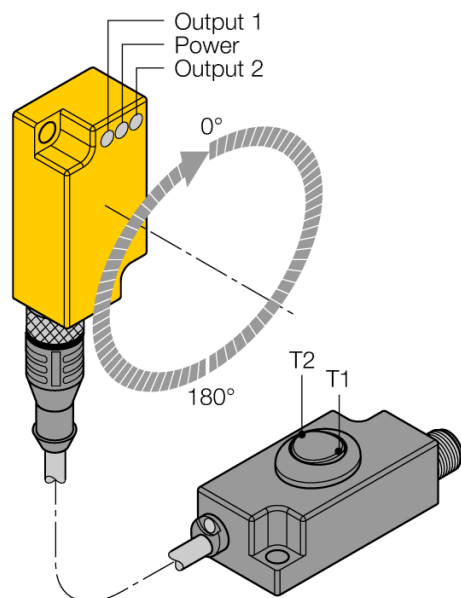

Программирование точек переключения с помощью обучающего адаптера TX1-Q20L60

Возможность свободно выбрать точки включения и выключения в диапазоне 360°.

Можно обучить точки переключения в направлении по часовой стрелке и против часовой.

Спозиционируйте инклинометр в требуемую исходную позицию перед началом программирования точек включения и отключения. Более подробное описание можно найти на след. странице. при самостоятельной настройке точки отключения, датчик должен быть спозиционирован на эту точку. Датчик должен быть установлен вертикально.

Следующий метод программирования имеет диапазон 180°. В таком случае должна быть настроена только точка включения.

**Инклинометр
с двумя программируемыми точками переключения
B1N360V-Q20L60-2UP6X3-H1151**

Аксессуары

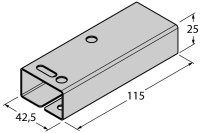
Наименование	Идент. №		Чертеж с размерами
SG-Q20L60	6901100	Защитный кожух для инклинометров в корпусе Q20L60; обеспечивает защиту от механического воздействия, материал: Нерж. сталь	

Инклинометр с двумя программируемыми точками переключения B1N360V-Q20L60-2UP6X3-H1151

Инструкция по эксплуатации

Использование по назначению

Инструкции по эксплуатации

Настройка точки переключения как НО контакт против часовой стрелки и как НЗ контакт по часовой

Нажмите Т1 (Т2) на 5 сек.

Светодиод питания мигает

Установите датчик в требуемое начальное положение

Нажмите Т1 (Т2) на 1 сек. для установки точки включения

Начнут мигать светодиоды питания и выхода 1 (2)

Установите датчик в требуемое конечное положение

Нажмите Т1 (Т2) на 3 сек. для установки точки выключения

Светодиоды питания и выхода 1 (2) будут мигать 3 секунды и загорятся постоянно

Процесс обучения закончен, датчик готов к работе.

Настройка точки переключения как НО контакт по часовой стрелке и как НЗ контакт против часовой

Нажмите Т1 (Т2) на 5 сек.

Светодиод питания мигает

Установите датчик в требуемое начальное положение

Нажмите Т1 (Т2) на 3 сек. для установки точки включения

Быстро начнут мигать светодиоды питания и выхода 1 (2)

Установите датчик в требуемое конечное положение

Нажмите Т1 (Т2) на 1 сек. для установки точки выключения

Светодиоды питания и выхода 1 (2) будут мигать 3 секунды и загорятся постоянно

Процесс обучения закончен, датчик готов к работе.

Настройка точки переключения как НО контакт против часовой стрелки или как НЗ контакт по часовой (180° по умолчанию)

Нажмите Т1 (Т2) на 5 сек.

Светодиод питания мигает

Установите датчик в требуемое начальное положение

Нажмите Т1 (Т2) на 1 сек. для установки точки включения

Начнут мигать светодиоды питания и выхода 1 (2)

Нажмите Т1 (Т2) на 1 сек. для установки пути 180° и гистерезиса 1°

Светодиоды питания и выхода 1 (2) будут мигать 3 секунды и загорятся постоянно

Процесс обучения закончен, датчик готов к работе.

Настройка точки переключения как НО контакт по часовой стрелке или как НЗ контакт против часовой (180° по умолчанию)

Нажмите Т1 (Т2) на 5 сек.

Светодиод питания мигает

Установите датчик в требуемое начальное положение

Нажмите Т1 (Т2) на 3 сек. для установки точки включения

Быстро начнут мигать светодиоды питания и выхода 1 (2)

Нажмите Т1 (Т2) на 3 сек. для установки увеличения длины хода 180° и гистерезиса 1°

Светодиоды питания и выхода 1 (2) будут мигать 3 секунды и загорятся постоянно

Процесс обучения закончен, датчик готов к работе.

Т1 = выход переключения 1; Т2 = выход переключения 2

Настройки по умолчанию:

Путь 180°

Гистерезис 1°